









More Precision

optoNCDT // レーザ変位センサ (三角法)





小径レーザーラインによるコンパクトなレーザセンサ optoNCDT 1420LL

-  金属光沢を有する表面、粗い表面、および模様のある表面用
-  最大8 kHzの測定レート
-  アナログ (U/I) / RS422 / PROFINET / EtherNet/IP
-  アクティブ表面補正
-  0.5 μmの繰り返し性
-  質量が小さく、高い加速度に理想的

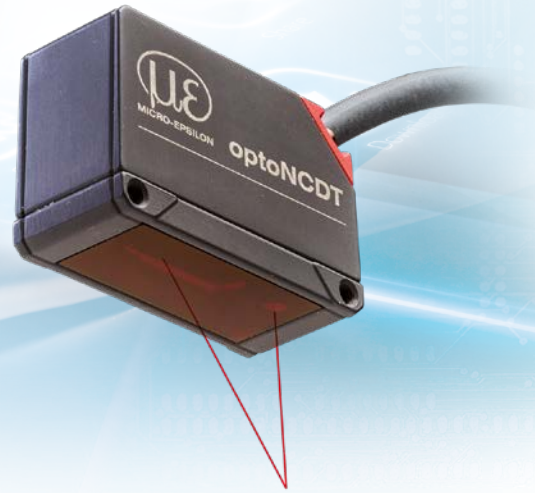

optoNCDT 1420LLは、測定対象物に小径レーザーライン (LL) を投影します。このコンパクトなレーザセンサは、プリントヘッドのポジショニング時のように、センサや測定対象物がZ軸方向に移動する距離測定で特に定評があります。optoNCDT 1420LLセンサは、金属光沢を有する表面や模様のある表面の測定、またレーザー光が透過する材料の測定向けに設計されています。このような表面では、模様や粗さのような凹凸が光学的に平均化されて補正されるため、小径レーザーラインは大きな利点となります。光学的平均化に加えて、特殊なソフトウェアアルゴリズムが表面粗さ、キズ、窪み、細孔による干渉を除去します。このおかげで、特に金属面で安定した信頼性の高い測定結果が得られます。

optoNCDT 1420LLセンサは、コンパクトな三角測量式センサのクラスにおいて、速度、サイズ、性能、汎用性のユニークな組み合わせを提供します。このセンサにはコントローラが内蔵されており、設置スペースが限られている場合や動的な用途で使用されています。選択可能な接続タイプ、ケーブル、ピグテールと内蔵コントローラの組み合わせにより、センサの設置作業が最低限に抑えられます。アクティブ表面補正 (Active-Surface-Compensation = ASC)により、距離信号の安定的な制御を可能にします。

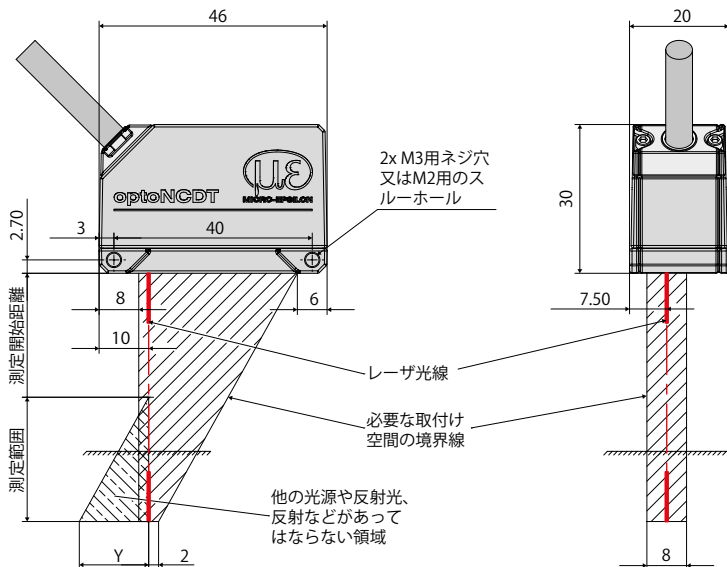

ケーブルカップリング (センサ側)

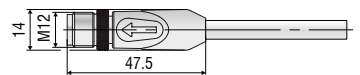

測定範囲	測定開始距離	Y
10	20	10
25	25	21
50	35	28

(単位mm、図は縮尺通りではない)

モデル	ILD1420-10LL	ILD1420-25LL	ILD1420-50LL	
測定範囲	10 mm	25 mm	50 mm	
測定開始距離	20 mm	25 mm	35 mm	
測定中心距離	25 mm	37.5 mm	60 mm	
測定終了距離	30 mm	50 mm	85 mm	
測定レート ¹⁾	6段階設定可: 8 kHz / 4 kHz / 2 kHz / 1 kHz / 0.5 kHz / 0.25 kHz			
直線性	< ±8 μm	< ±20 μm	< ±40 μm	
		< ±0.08 % FSO		
再現性 ²⁾	0.5 μm	1 μm	2 μm	
温度安定性 ³⁾	±0.015 % FSO / K			
スポット径 (±10 %) ⁴⁾	測定開始距離	140 x 720 μm	220 x 960 μm	240 μm x 1250 μm
	測定中心距離	65 x 680 μm	80 x 970 μm	130 μm x 1450 μm
	測定終了距離	140 x 660 μm	240 x 1000 μm	380 μm x 1650 μm
	最少直径	25mmの場合65 x 680 μm	37.5mmの場合80 x 970 μm	52.5mmの場合110 x 1400 μm
光源	半導体レーザー < 1 mW, 670 nm (赤)			
レーザクラス	DIN-EN 60825-1: 2015-07に準拠したクラス2			
許容周囲光 ⁵⁾	50,000 lx			
電源電圧	11~30 DC V			
消費電力	< 2 W (24V)			
入力信号	HTL レーザ オン/オフ x 1; HTL 多機能入力 x 1: トリガ入力 / ゼロ設定 / マスタ / ティーチ			
デジタルインターフェース	RS422 (16 bit) / PROFINET [®] / EtherNet/IP [®]			
アナログ出力	4~20 mA / 1~5 V, PCF1420-3/Uケーブル付き (16ビット; 測定範囲内でスケラブル自在)			
スイッチング出力	1 x エラー出力 npn, pnp, push pull			
接続	付属ケーブル3 m, オープンエンド、固定設置時最小曲げ半径 30 mm あるいは 付属ビッグテール 0.3 m 12ピンのM12プラグ付き(接続ケーブルについては付属品を参照)			
取り付け	固定用スルーホール2か所でネジ止め			
温度範囲	保管時	-20 … +70 °C (結露厳禁)		
	運転時	0 … +50 °C (結露厳禁)		
衝撃 (DIN EN 60068-2-27)	3軸で15 g/6 ms (衝撃1000回当たり)			
振動 (DIN EN 60068-2-6)	3軸で20 g / 20~500 Hz (2方向当たりおよび10サイクル当たり)			
保護等級 (DIN EN 60529)	IP67			
材質	アルミハウジング			
質量	約 60 g (ビッグテール込み)、約 145 g (ケーブル込み)			
制御と表示素子	キーの選択: ゼロ、ティーチ、出荷時設定; セットアップ用Webインターフェース ⁷⁾ ; 選択可能なプリセット、ピーク選択、ビデオ信号、 選択自在な平均化、データ圧縮、セットアップ管理; 電源/ステータス用のカラーLED x 2			

FSO = 測定範囲のフルスケール出力

値は、白色用、散乱反射する表面 (リファレンス・セラミック) 用

¹⁾ 工場出荷時の設定 4 kHz、工場出荷時の設定の変更には、IF2001 / USB コンバータ (付属品を参照) が、必要です

²⁾ 測定レート 2 kHz、中央値 9

³⁾ 金属製センサホルダに取り付けた場合のみ、規定値が得られます。センサからホルダへの良好な放熱を確保する必要があります。

⁴⁾ スポット径は線状レーザーを使って90/10ナイフエッジ法を模倣して決定

⁵⁾ 光源の種類: 白熱球

⁶⁾ オプションでインタフェースモジュールを介した接続 (付属品を参照)

⁷⁾ PCへの接続はIF2001/USB (付属品を参照) を介して

全optoNCDTシリーズ用のオプションパーツ

電源ユニット

- PS2020 (電源装置 24 V / 2.5 A; 入力 100~240 VAC、出力 24 VDC / 2.5 A; 左右対称の標準レール 35 mm x 7.5 mmへの取り付け、DIN 50022)

1220 / 1320シリーズの付属品

保護フィルム

- 透明な保護フィルム 32 x 11 mm、ILD1x20用

1420シリーズの付属品

電源及び出力ケーブル、ケーブルキャリアでも使用可能

- PCF1420-1/I (1 m、出力 4 ...20 mA)
- PCF1420-1/I(01) (1 m、出力 4... 20 mA)
- PCF1420-3/I (3 m、出力 4 ...20 mA)
- PCF1420-6/I (6 m、出力 4 ...20 mA)
- PCF1420-10/I (10 m、出力 4 ...20 mA)
- PCF1420-15/I (15 m、出力 4 ...20 mA)
- PCF1420-3/U (3 m、内蔵された抵抗、出力 1 ...5 VDC)*
- PCF1420-6/U (6 m、内蔵された抵抗、出力 1 ...5 VDC)*
- PCF1420-10/U (10 m、内蔵された抵抗、出力 1 ...5 VDC)*
- PCF1420-15/U (15 m、内蔵された抵抗、出力 1 ...5 VDC)*
- PCF1420-3/IF2008 (3 m、インターフェースと電源ケーブル)
- PCF1420-6/IF2008 (6 m、インターフェースと電源ケーブル)
- PCF1420-10/IF2008 (10 m、インターフェースと電源ケーブル)
- PCF1420-3/C-Box (3 m)

* 特注 2 ...10 VDCも可

電源と出力ケーブル、ロボットでも使用可能

(オプション 90°ソケット付き)

- PCR1402-3/I (3 m)
- PCR1402-6/I (6 m)
- PCR1402-8/I (8 m)

保護フィルム

透明な保護フィルム 32 x 11 mm、ILD1x20用

1710 / 1750 / 1760シリーズの付属品

電源及び出力ケーブル、ケーブルキャリアでも使用可能

- PC1700-3 (3 m)
- PC1700-10 (10 m)
- PC1700-10/IF2008 (10 m、IF2008を用いる場合用)
- PC1750-3/C-Box (3 m)
- PC1750-6/C-Box (6 m)
- PC1750-9/C-Box (9 m)

電源及び出力ケーブル、ロボットでも使用可能

- PCR1700-5 (5 m)
- PCR1700-10 (10 m)

電源及び出力ケーブル、200°Cまでの耐熱

- PC1700-3/OE/HT (3 m)
- PC1700-6/OE/HT (6 m)
- PC1700-15/OE/HT (15 m)

保護ハウジング

- SGH (サイズSとM)
- SGHF (サイズSとM)
- SGHF-HT

1900シリーズの付属品

電源及び出力ケーブル、ケーブルキャリアでも使用可能

- PC1900-3/IF2008 電源/出力ケーブル 3 m
- PC1900-6/IF2008 電源/出力ケーブル 6 m
- PC1900-9/IF2008 電源/出力ケーブル 9 m
- PC1900-15/IF2008 電源/出力ケーブル 15 m
- PC1900-3/Cボックス 電源/出力ケーブル 3 m
- PC1900-6/Cボックス 電源/出力ケーブル 6 m
- PC1900-9/Cボックス 電源/出力ケーブル 9 m
- PC1900-15/Cボックス 電源/出力ケーブル 15 m
- PC1900-3/OE 電源/出力ケーブル 3 m
- PC1900-6/OE 電源/出力ケーブル 6 m
- PC1900-9/OE 電源/出力ケーブル 9 m
- PC1900-15/OE 電源/出力ケーブル 15 m
- PC1900-IE-3/OE-RJ45 Ethernetケーブル 3 m
- PC1900-IE-6/OE-RJ45 Ethernetケーブル 6 m
- PC1900-IE-9/OE-RJ45 Ethernetケーブル 9 m
- PC1900-IE-3/RJ45 Etherneケーブル 3 m
- PC1900-IE-6/RJ45 Etherneケーブル 6 m
- PC1900-IE-9/RJ45 Etherneケーブル 9 m

保護フィルム

- 透明な保護フィルム 52 x 15 mm、ILD1900用

2300 / 2310シリーズの付属品

電源と出力ケーブル

- PC2300-0.5Y (PCやSPSへの接続ケーブル; 作動には、更にPC2300-3/SUB-Dも必要)
 - PC2300-3/SUB-D (3 m、作動には、更にPC2300-0.5Yも必要)
 - PC2300-3/IF2008 (インターフェースと電源ケーブル)
 - PC2300-3/OE (3 m)
 - PC2300-6/OE (6 m)
 - PC2300-9/OE (9 m)
 - PC2300-15/OE (15 m)
 - PC2300-3/C-Box/RJ45 (3 m)
- * カスタマイズされたケーブル長も可

電源及び出力ケーブル、200°Cまでの耐熱

- PC2300-3/OE/HT (3 m)
- PC2300-6/OE/HT (6 m)
- PC2300-9/OE/HT (9 m)
- PC2300-15/OE/HT (15 m)

保護ハウジング

- SGH (サイズSとM)
- SGHF (サイズSとM)
- SGHF-HT

sensorTOOL

Micro-EpsilonのsensorTOOLは、1台または複数台のoptoNCDTセンサの操作に使用できるパワフルなソフトウェアです。このsensorTOOLを使ってPCに接続されているセンサにアクセスし、センサの完全なデータストリームを表示し、ファイル(Excel互換のCSV形式)に保存することができます。センサの設定はセンサのWebインターフェースで行います。

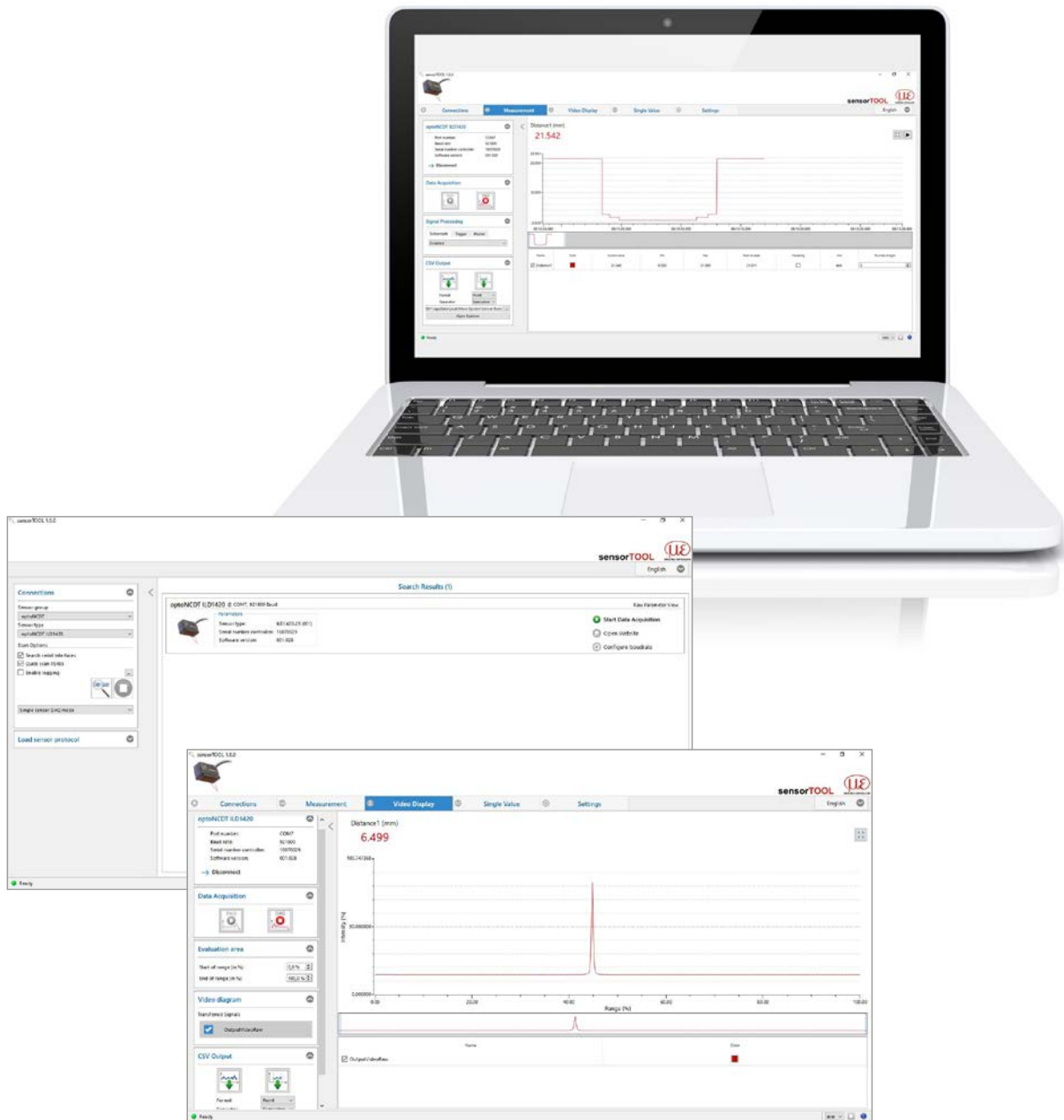

無料ダウンロード

センサを既存のソフトウェアや自作のソフトウェアに簡単に統合するためのソフトウェアツール、ドライバ、文書化されているドライバDLLは、すべて以下のリンクから無料で入手できます：

www.micro-epsilon.jp/download

付属品

optoNCDT

厳しい環境に対応した保護ハウジング

過酷な環境でoptoNCDTレーザセンサを保護するための保護ハウジングをご用意しています。

SGHバージョン:

保護ハウジングSGHはセンサを覆うためのもので、交換可能な保護ウィンドウが装備されています。

防水ハウジングが、センサを溶剤や洗剤から保護します。

以下のモデル用のサイズS:

- 1750-20BLおよび1750-200BL
- 2300-2、2300-5、2300-10、2300-20、2300-50、2300-100
- 2300-2LL、2300-10LL、2300-20L、2300-50LL
- 2300-2BL、2300-5BL、2300-10BL

以下のモデル用のサイズM:

- 1750-500BLおよび1750-750BL
- 1750 500および1750-750
- 2300-200および2300-300
- 2310-10、2310-20、2310-40

SGHFバージョン:

窓と圧縮空気用ジョイントを備えたこのバージョンは、高温環境に最適です。圧縮空気冷却が、ハウジングに組み込まれているため、センサを最適に保護できます。

以下のモデル用のサイズS:

- 1750-20BLおよび1750-200BL
- 2300-2、2300-5、2300-10、2300-20、2300-50、2300-100
- 2300-2LL、2300-10LL、2300-20L、2300-50LL
- 2300-2BL、2300-5BL、2300-10BL

以下のモデル用のサイズM:

- 1750-500BLおよび1750-750BL
- 1750 500および1750-750
- 2300-200および2300-300
- 2310-10、2310-20、2310-40

SGHF-HTバージョン:

窓と圧縮空気用ジョイントを備えたこの水冷保護ハウジングは、周辺温度200°Cまでの測定用に設計されています。

以下のモデルに最適:

- 1710-50および1710-1000
- 1710-50BLおよび1710-1000BL
- 1750-500および1750-750
- 1750-500BLおよび1750-750BL
- 2300-200および2300-300
- 2310-50BL
- 2310-10、2310-20、2310-40、2310-50

冷却水最高温度 $T(\max) = 10^{\circ}\text{C}$

最小水流 $Q(\min) = 3 \text{ L/分}$



SGH サイズS (140 x 140 x 71 mm)



SGH サイズM (180 x 140 x 71 mm)



SGHF サイズS (140 x 140 x 71 mm)



SGHF サイズM (180 x 140 x 71 mm)



SGHF-HT (260 x 180 x 154 mm)

インターフェースモジュール

モジュール	optoNCDT 1220	optoNCDT 1320	optoNCDT 1420	optoNCDT 1710	optoNCDT 1750	optoNCDT 1900	optoNCDT 2300	optoNCDT 2310
C-Box/2A 最大2つまでのセンサ信号を換算し、 変換するコントロールユニット	⊙	⊙	✓	⊙	✓	✓	✓	✓
IF2001/USB デジタル信号をUSB変換する RS422/USBコンバータ	✓	✓	✓	✓	✓	✓	✓	✓
IC2001/USB シングルチャンネルのRS422/USB変換ケーブル	✓	✓	✓	✓	✓	✓	✓	✓
IF2004/USB 最大4つのデジタル信号をUSB変換する RS422/USBコンバータ	⊙	⊙	✓	✓	✓	✓	✓	✓
IF2008/ETH 8台までのセンサのEthernet接続のためのインター フェースモジュール	⊙	⊙	✓	⊙	✓	✓	✓	✓
IF2008PCIE 複数のセンサ信号を演算するためのインターフェー スカード;アナログ/デジタルインターフェース	⊙	⊙	✓	✓	✓	✓	✓	✓
IF2030/PNET 産業用Ethernet (PROFINET)への接続用インターフェー スモジュール	✓	✓	✓	⊙	✓	✓	✓	✓
IF2030/ENETIP 産業用Ethernet (EtherNet/IP)への接続用インターフェー スモジュール	✓	✓	✓	⊙	✓	✓	✓	✓

C-Box/2A 2系統までのセンサ信号用のD/A変換と換算用のコントローラ

C-Box/2Aは、2系統のデジタル入力信号の高速D/A変換または2系統のデジタルセンサ信号の演算に用いられ、optoNCDT 1420、1750、1900、2300モデルと互換性があります。C-Box/2Aおよび接続されているセンサは、Webインターフェースを介して操作することができます。平均の算出のみならず、厚み、直径、段差、または勾配も算出できます。D/A変換は16 Bit、最大70 kHzで行われます。

特徴

- トリガ入力
- 多機能出力
- Ethernet、USB接続、アナログ4経由の測定値出力。20 mA / 0~5 V / 0...10 V / ±5 V / ±10 V (Webインターフェースを介してスケール可能)
- センサ用またはC-Box/2Aのステータス用のスイッチング出力 x 2
- 3つの出力インターフェース上での並列データ出力

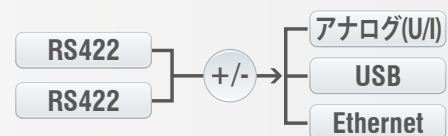

IF2030

産業用Ethernet への接続用インターフェースモジュール

IF2030シリーズのインターフェースモジュールは、Micro-Epsilonのセンサをプラント制御システムなどの産業用Ethernetベースのフィールドバス環境への容易な接続のために開発されたモジュールです。PROFINETおよびEtherNet/IPモジュールは、データをRS422またはR485インターフェース経由で出力するセンサと互換性があります。これらのモジュールはセンサ側で最大4 Mbaudで動作し、様々なネットワークポロジに対応した2つのネットワークポートが装備されています。制御キャビネットへの設置はDINレールを使用しています。



EtherNet/IP®

PROFI
NET®

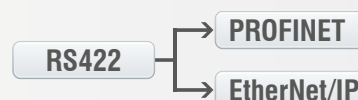

IF2008PCIe/IF2008E

同期データ収集用インターフェースカード

複数のレーザセンサを用いて平面や厚さを測定する場合、完全に同期されたデータの取得は不可欠です。インターフェースカードIF2008PCIeは、PC内への組み込み用に設計されており、4系統のデジタルセンサ信号と2台のエンコーダを同期させることができます。データは、PCのリソースをブロック単位で節減して処理できるよう、FIFOメモリに格納されます。拡張カードIF2008Eを用いれば、追加2系統のデジタルセンサ信号と2系統のアナログセンサ信号、8系統のI/O信号を捕捉することができます。

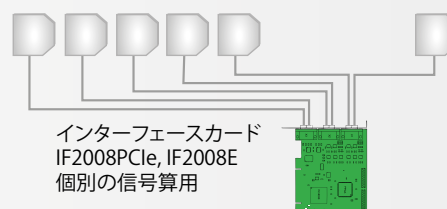
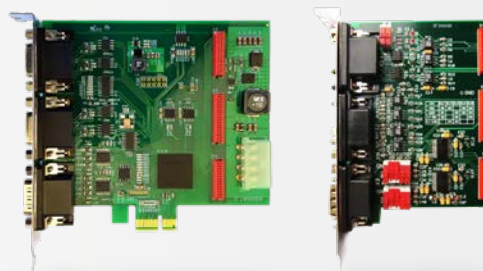

特徴

- IF2008PCIe - ベース基板: 4系統のデジタル信号と2つのエンコーダ
- IF2008E - 拡張カード: 2系統のデジタル信号、2系統のアナログ信号、8系統のI/O信号

IF2008/ETH

8台までのセンサをEthernetで接続するための インターフェースモジュール IF2008/ETH

IF2008/ETHを使って、最大8台のセンサおよび/またはRS422インターフェース搭載のエンコーダをEthernetネットワークに統合できます。プログラム可能な4つのスイッチング入力またはスイッチング出力(TTLおよびHTLロジック)を利用することができます。10個の表示LEDから、チャンネルおよびデバイスステータスをモジュールで直接読み取ることができます。さらに、Ethernetを介したデータの取得と出力は最大200 kHzの高速で行われます。インターフェースモジュールのパラメータ設定は、Webインターフェース経由でスムーズに行うことができます。



IC2001/USB:RS422からUSBへのシングルチャンネル変換ケーブル

シングルチャンネル変換ケーブル IC2001/USBは、RS422インターフェースが搭載されたoptoNCDTセンサのUSB接続に使用します。このケーブルは簡単に取り付けることができるため、機械やシステムへの組み込みにも使用できます。

特徴

- 5心のインターフェースケーブル (外被シールドなし)
- RS422からUSBへの変換
- USBによる容易なセンサ接続
- 9.6 kBaudから1 MBaudまでのボーレートをサポート



IF2001/USB:RS422からUSBへのコンバータ

RS422/USBコンバータは、1台のレーザ光学センサのデジタル信号をUSBデータパケットに変換します。そのために、センサはコンバータのRS422インターフェースに接続されます。

データはUSBポートを介して出力されますが、レーザのオン/オフ、スイッチング信号、機能出力などのその他の信号と機能はコンバータを通過します。コンバータおよび接続されているセンサは、ソフトウェアによってパラメータ化することができます。

特徴

- 頑丈なアルミニウム製ハウジング
- ねじ込み端子による容易なセンサ接続 (プラグ & プレイ)
- RS422からUSBへの変換
- 9.6 kBaudから12 MBaudまでのボーレートをサポート

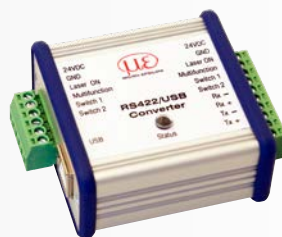

IF2004/USB:RS422からUSBへの4xコンバータ

RS422/USBコンバータは、4台までのレーザ光学センサのデジタル信号をUSBデータパッケージに変換します。このコンバータは、更なるコンバータを接続するための4つのトリガ入力と1つのトリガ出力を備えています。データは、USBポートを介して出力されます。コンバータおよび接続されているセンサは、ソフトウェアによってパラメータ化することができます。

特徴

- RS422を介した4つのデジタル信号
- 4つのトリガ入力と1つのトリガ出力
- 同期したデータ取得
- USBを介したデータ出力

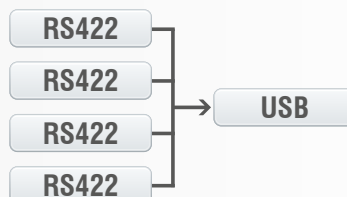

マイクロエプシロン社のセンサとシステム



変位、位置、寸法向けのセンサとシステム



非接触測定向けのセンサと測定装置



品質管理のための測定および検査システム



光式マイクロメータ、光ファイバ測定/試験増幅器



色識別用センサ、LEDアナライザ、インライン色分光計



寸法検査および表面検査のための3D測定機器

保証について

①製品の保証期間については、出荷後1年とさせていただきます。

②製品の保証範囲は、①の保証期間中に製造者の責により故障が生じた場合は、製品の故障部分の修理、又は製品内の部品交換を行います。

但し、以下に該当する場合は、保証範囲適用外とさせていただきます。

a)製品の仕様値または、別途取り交わした仕様書などで確認された以外の不適当な条件、環境、取扱い、又は使用による場合。

b)故障の原因が納入品以外の事由による場合。

c)当社以外による納入品の改造または修理による場合。

d)センサ製品本来の使用法以外による場合。

e)出荷当時の技術水準では予見できなかった理由による場合。

f)その他、天災、災害などで、製造者側の責にあらざる場合。

③製品の保証とは、センサ製品単体の保証を意味するものです。当製品の特定用途での適合性や製品により発生する二次的価値の保証、損失の補償は致しかねます。また、きわめて高い信頼性、安全性が要求される用途、人命にかかわる用途(原子力、航空宇宙、社会基盤施設)を目的として設計、製造された製品では有りません。

このような環境下での使用については保証の適用範囲外とさせていただきます。



MICRO-EPSILON

Micro-Epsilon Japan株式会社 東京オフィス
〒101-0047
東京都千代田区内神田1-15-2
神田オーシャンビル 2F
TEL: 03 3518 9868 · FAX: 03 3518 9869
info@micro-epsilon.jp · www.micro-epsilon.jp

Micro-Epsilon Japan株式会社
〒564-0063
大阪府吹田市江坂町1丁目23-43
ファサード江坂ビル 10F
TEL: 06 6170 5257 · FAX: 06 6170 5258
info@micro-epsilon.jp · www.micro-epsilon.jp